

## FM/AM Clock Radio

Betjeningsvejledning  
Bruksanvisning



http://www.sony.net/

ICF-C1T

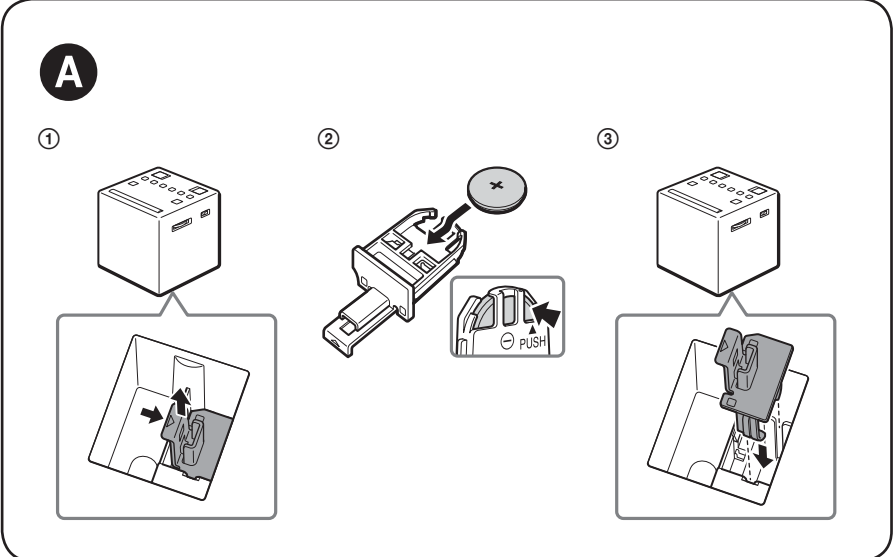
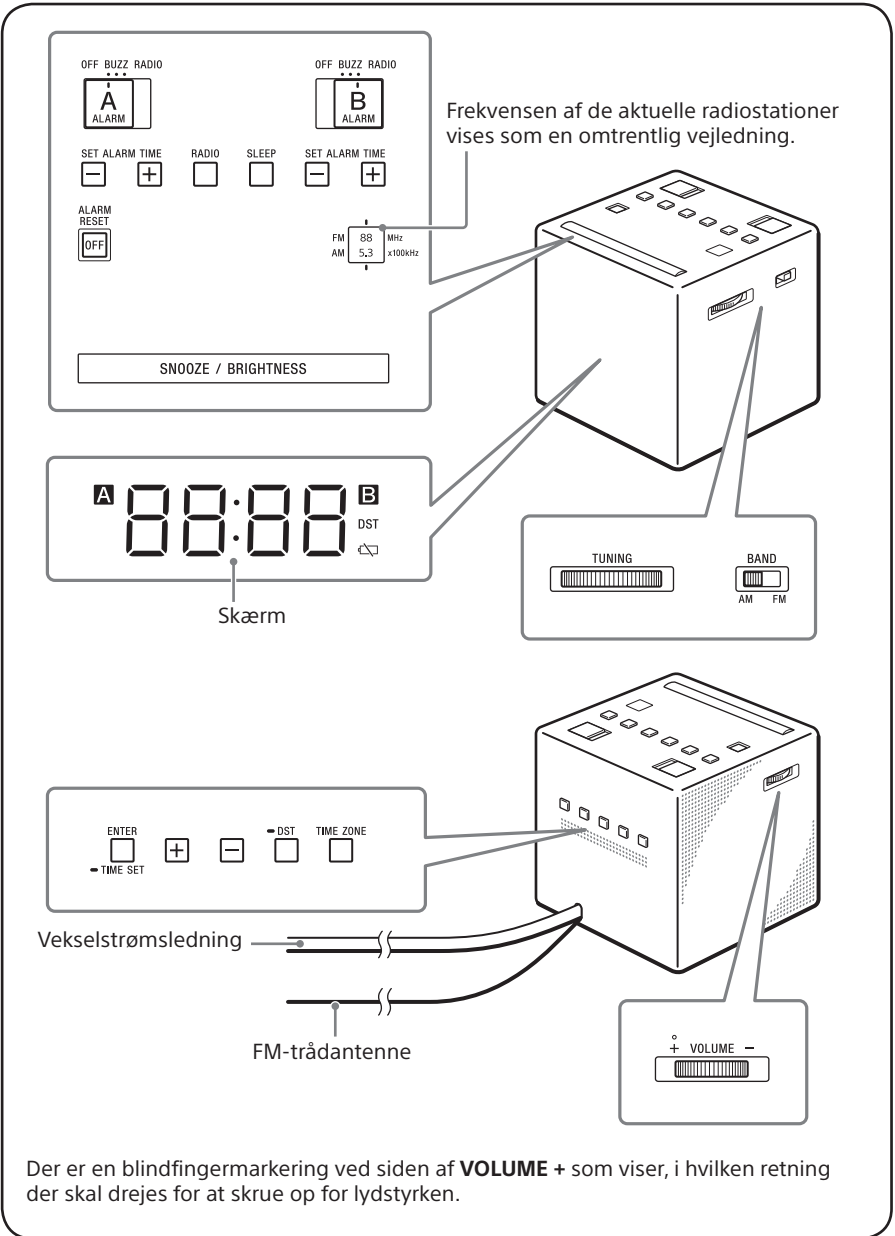

#### Dansk

Læs vejledningen grundigt, før du betjener denne enhed, og gem den til fremtidig brug.

**Til kunder i Europa**  
 Registrer dig nu for at få gratis opdateringer på: [www.sony-europe.com/myproducts](http://www.sony-europe.com/myproducts)

#### ADVARSEL

For at forhindre brand må apparatets ventilationsåbninger ikke dækkes til med aviser, duge, gardiner osv. Undlad også at anbringe tændte stearinlys på apparatet. For at forhindre brand eller elektrisk stød må dette apparat ikke udsættes for dryp eller sprøjt, og der må ikke anbringes genstande, der indeholder væsker, f.eks. vaser, på apparatet.

Anbring ikke apparatet i et trangt rum, f.eks. i en bogreol eller i et indbygget skab.

Batterier eller apparater, der har batterier installeret, må ikke udsættes for kraftig varme, f.eks. solskin, ild eller lignende.

Da strømforsyningsstikket bruges til at koble apparatet fra strømforsyningsnettet, skal enheden kobles til en stikkontakt med nem adgang. Hvis apparatet ikke reagerer som forventet, skal du straks tage stikket ud af stikkontakten i væggen.

Forbindelsen til enheden er ikke afbrudt fra vekselstrømskilden (lysnettet), når den er tilsluttet stikkontakten i væggen, selvom selve enheden er slukket.

Navnepladen og vigtige oplysninger vedrørende sikkerhed findes udvendigt i bunden.

#### FORSIGTIG

Der kan være fare for eksplosion, hvis batteriet ikke udskiftes korrekt. Det må kun udskiftes med samme type.

⚠ Dette symbol betyder, at brugeren skal være opmærksom på de vigtige instruktioner i betjening og vedligeholdelse (service) i den vejledning, der fulgte med apparatet.

Dette produkt er fremstillet af eller på vegne af Sony Corporation, 1-7-1 Konan Minato-ku Tokyo, 108-0075 Japan. Forespørgsler i forbindelse med produktoverholdelse baseret på EU-lovgivning skal adresseres til den godkendte repræsentant, Sony Deutschland GmbH, Hedelfinger Strasse 61, 70327 Stuttgart, Tyskland. Henvendelser vedrørende service eller garanti skal ske til de adresser, der står anført i de separate service- eller garantidokumenter.

#### Forholdsregler

- Betjen enheden på de strømkilder, der er angivet i "Specifikationer".
- Hvis du vil tage stikket ud af stikkontakten, skal du trække i selve stikket, aldrig i ledningen.
- Du må ikke placere systemet i nærheden af varmekilder, f.eks. radiatorer eller ventilationskanaler, eller på steder med direkte sollys, meget støv, mekaniske vibrationer eller rystelser.
- Sørg for tilstrækkelig luftcirkulation til at forhindre intern varmeophedning. Placer ikke enheden på bløde overflader (tæpper osv.) eller i nærheden af materialer (f.eks. et gardin), der kan blokere ventilationsåbningerne.
- Hvis der kommer faste genstande eller væske ned i enheden, skal du afbryde strømmen til enheden og få den kontrolleretaf en kvalificeret tekniker, før den bruges igen.
- Rengør enheden med en blød tør klud. Anvend ikke skuresvampe, skurepulver eller opløsningsmidler, som sprit eller rensbenzin, der kan beskadige finishen.
- Tilsæt ikke antenneledningen til den eksterne antenne.

#### BEMÆRKNINGER OM LITUMBATTERI

- Det brugte batteri skal straks bortskaffes. Litiumbatteriet skal opbevares uden for børns rækkevidde. Hvis batteriet sluges, skal du straks søge læge.
- Tør batteriet af med en tør klud for at sikre en god kontakt.
- Sørg for at vende batteriet korrekt.
- Du må ikke holde om batteriet med en metalpincet, da det kan forårsage en kortslutning.
- Udsæt ikke batteriet for kraftig varme, f.eks. direkte solskin, ild eller lignende.

**Kontakt nærmeste Sony-forhandler, hvis du har spørgsmål eller problemer i forbindelse med enheden.**

## Introduktion

### Tilslutning til en vekselstrømskilde

Tilslut strømforsyningskablet til en stikkontakt (vekselstrøm). Den aktuelle tid CET (Central European Time) vises på skærmen. (Denne enhed er forudindstillet til den aktuelle dato og klokkeslæt fra fabrikken og får strøm fra backupbatteriet).

### Indstilling af uret for første gang

Alt du skal gøre for at indstille uret for første gang er at vælge din tidszone. Hvis du bor i den centraleuropæiske tidszone, behøver du ikke justere områdeindstillingen.

- Tryk på **TIME ZONE**. Områdenummer "1" vises på skærmen.
- Tryk på **TIME ZONE** flere gange for at vælge et nummer sådan:

Områdenummer	Tidszone
0	Vesteuropæisk tid
1	Centraleuropæisk tid (standard)
2	Østeuropæisk tid

Urets tid skifter til den aktuelle tidszone efter ca. 4 sekunder.

**Hvis du bor i et andet land/område end i disse tidszoner**

Se i "Manuel indstilling af uret" for at indstille den korrekte tid.

#### Bemærk

- Under leveringen og din første anvendelse kan der forekomme en fejl ved uret. I så fald skal du se i "Manuel indstilling af uret", hvordan du indstiller det rigtige tidspunkt.

### Om automatisk DST/sommertidsjustering

Denne enhed justerer automatisk for sommertid. "DST" vises automatisk på skærmen ved starten af sommertiden og forsvinder ved afslutningen af sommertiden. Den automatiske DST/sommertidsjustering er baseret på GMT (Greenwich Mean Time).

- Sommertiden begynder kl. 01:00 den sidste søndag i marts.
- Standardtiden begynder kl. 02:00 den sidste søndag i oktober.

#### Bemærk

- Implementeringen af DST/sommertid og dens start-/afslutningsdato og tid er underlagt omstændigheder og love i hvert land/område. Hvis dette forstyrrer den ønskede justering, skal du annullere automatisk DST/sommertidsjustering og indstille uret manuelt efter behov. Kunder i et land/område, der ikke bruger sommertid, bør annullere automatisk DST/sommertidsjustering, før de bruger enheden.

#### Annullere automatisk DST/sommertidsjustering

Automatisk DST/sommertidsjustering kan annulleres.

Tryk på og hold **DST** nede i mindst 3 sekunder, mens uret vises.

Der lyder et bip, og der vises "Aut → OFF" på skærmen for at vise, at automatisk DST/sommertidsjustering er annulleret. Uret vises igen.

**Genaktivere automatisk DST/sommertidsjustering**

Tryk på og hold **DST** nede i mindst 3 sekunder. Der lyder et bip, og der vises "Aut → On" på skærmen for at vise, at automatisk DST/sommertidsjustering er aktiveret. Uret vises igen.

### Betjening

### Manuel indstilling af uret

Hvis du vil ændre den manuelle indstilling af uret, skal du betjene enheden sådan.

- Tryk på og hold **ENTER/TIME SET** nede i mindst 2 sekunder. Du hører et bip og årets sidste to cifre begynder at blinke på displayet.
- Tryk på **+** eller **-** flere gange for at vælge året, og tryk derefter på **ENTER/TIME SET**.
- Gentag trin **2** for at indstille måned, dag og tid. Efter indstilling af tiden lyder der to korte bip, og sekunderne vil begynde at stige fra nul.

#### Bemærk

- Hvis du ikke trykker på nogen knap i ca. 1 minut, mens du indstiller uret, annulleres tilstanden for indstilling af ur.

#### Når sommertid starter/stopper, mens automatisk DST/sommertidsjustering er indstillet til fra

Indstil uret manuelt, hvis du har annulleret automatisk DST/sommertidsjustering.

### Afspilning af radioen

- Tryk på **RADIO** for at tænde radioen.
- Indstil **BAND** til det ønskede bånd (**AM** eller **FM**).
- Stil ind på den ønskede station ved brug af **TUNING**.
- Reguler lydstyrken ved brug af **VOLUME +/-**. Hvis du vil slukke for radioen, skal du trykke på **ALARM RESET/OFF**.

### Indstilling af alarmen

Den dobbelte alarmfunktion gør det muligt for dig at angive to alarmprogrammer (**ALARM A** og **ALARM B**). Der kan indstilles en alarmtid for hvert program, og der kan vælges alarmlyd mellem **RADIO** (radio) eller **BUZZ** (summer).

#### Før du indstiller alarmen

- Husk at indstille uret. (Se "Manuel indstilling af uret").

- Hvis du vil indstille radioalarmen, skal du først stille ind på en station og regulere lydstyrken. (Se "Afspilning af radioen").

#### Indstille alarmen

- Indstil **ALARM A** (eller **B**) til den ønskede alarmlyd (**RADIO** eller **BUZZ**).

Ved indstilling af **ALARM A**



Alarmtiden vises i nogle få sekunder, og derefter vises "A" (eller "B") på skærmen. (Den vises ikke, når kontakten er indstillet til **OFF**).

- Tryk på **SET ALARM TIME +** eller **-** flere gange for at indstille den ønskede tid, mens alarmtiden vises på skærmen. Mens du indstiller alarmtiden, blinker "A" (eller "B") på skærmen. Når indstillingen af alarmtiden er fuldført, vender urets skærm tilbage efter nogle få sekunder, og "A" (eller "B") skifter fra at blinke til at lyse konstant. På den indstillede tid tændes radioen, eller summeren stiger gradvist i lydstyrke. ("A" (eller "B") blinker på skærmen).

#### Stoppe alarmen

Tryk på **ALARM RESET/OFF** for at slukke alarmen.

Alarmen lyder igen på samme tidspunkt næste dag.

#### Blunde i nogle få minutter

Tryk på **SNOOZE/BRIGHTNESS**. Lyden slukkes, men starter automatisk igen efter ca. 10 minutter. Hver gang du trykker på **SNOOZE/BRIGHTNESS**, ændres slumretiden på følgende måde:

10 → 20 → 30 → 40 → 50 → 60

Skærmen viser slumretiden i ca. 4 sekunder og vender tilbage til at vise den aktuelle tid. ("A" (eller "B") blinker på skærmen).

#### Deaktivere alarmen

Indstil **ALARM A** (eller **B**) til **OFF**. "A" (eller "B") forsvinder fra skærmen.

#### Bemærkninger

- Indstillingen af alarmtid kan ikke ændres, hvis **ALARM A** (eller **B**) er indstillet til **OFF**. Hvis der trykkes på **SET ALARM TIME +** eller **-**, vises der "OFF" på skærmen i ca. 0,5 sekunder.
- Hvis der lyder endnu en alarm under en første alarm (eller slumrefunktionen er aktiv), har den anden alarm højest prioritet.
- ENTER/TIME SET, DST** og **TIME ZONE** er utilgængelige, mens alarmen lyder, eller slumrefunktionen er deaktiveret.
- Hvis den samme alarmtid er indstillet for både **ALARM A** og **ALARM B**, har **ALARM A** højest prioritet.
- Hvis der ikke foretages nogen betjening, mens alarmen lyder, stopper alarmen efter ca. 60 minutter.
- Alarmfunktionen fungerer som normalt på den første og den sidste dag af sommertiden. Når automatisk DST/sommertidsjustering er indstillet, og alarmen er indstillet til et tidspunkt, der ignoreres, når sommertiden starter, ignoreres alarmen. Hvis alarmen er indstillet til et tidspunkt, der overlapper afslutningen af sommertiden, lyder alarmen to gange.

**Bemærkninger om alarmen i tilfælde af en strømafbrydelse**

I tilfælde af en strømafbrydelse fungerer alarmen, indtil batteriet er fuldstændig afladet. Men bestemte funktioner vil blive påvirket på følgende måde:

- Skærmen forsvinder.
- Hvis alarmlyden er indstillet til **RADIO**, ændres den automatisk til **BUZZ**.
- Hvis strømmen vender tilbage, mens alarmen lyder, vil alarmen lyde kontinuerligt i ca. 60 minutter, når strømmen vender tilbage.

- Alarmen summer i ca. et minut, stopper midlertidigt og summer igen efter ca. fem minutter, hvis der hverken trykkes på **SNOOZE/BRIGHTNESS** eller **ALARM RESET/OFF**, mens alarmen summer. Hvis alarmen summer og stopper (enten automatisk efter 1 minut eller ved at trykke på **SNOOZE/BRIGHTNESS**) fem gange, nulstilles alarmen automatisk i tilfælde af en strømafbrydelse. Alarmen summer i 30 minutter, efter strømmen er vendt tilbage, hvis dette sker inden for 60 minutter af alarmtiden.
- Hvis du trykker på **SNOOZE/BRIGHTNESS**, mens alarmen lyder, indstilles slumretiden til 10 minutter. Under en strømafbrydelse kan slumretiden ikke indstilles til mere end 10 minutter.
- Hvis der vises "☼" på skærmen, lyder alarmen ikke i tilfælde af en strømafbrydelse. Udskift batteriet, hvis der vises "☼".

### Indstilling af sleep-timeren

Du kan falde i søvn til radioen ved brug af sleep-timeren, der automatisk slukker for radioen efter en forudindstillet varighed.

Tryk på **SLEEP**.

Radioen tændes. Hver gang du trykker på **SLEEP**, skifter visningen (i minutter) på følgende måde:

90 → 60 → 30 → 15

← OFF →

Radioen spiller i den indstillede varighed og slukker derefter.

Hvis du vil deaktivere sleep-timeren, skal du trykke på **SLEEP** flere gange for at indstille sleep-timeren til "OFF".

#### Slukke radioen før det forudindstillede tidspunkt

Tryk på **ALARM RESET/OFF**.

#### Bruge både sleep-timeren og alarmen

Du kan falde i søvn til radioen og også blive vækket af radioen eller summeralarmen på et forudindstillet tidspunkt.

Indstil alarmen, og indstil derefter sleep-timeren.

#### Bemærk

- Når alarmen er indstillet til at lyde i sleep-timervarigheden, deaktiveres sleep-timeren automatisk, når alarmen lyder.

## Indstilling af lysstyrken på displayet

Der er tre tilgængelige niveauer af lysstyrke.

Tryk på **SNOOZE/BRIGHTNESS**.

Hver gang du trykker på **SNOOZE/BRIGHTNESS**, ændres lysstyrken på følgende måde:

High (default) → Middle → Low

#### Bemærk

- Når alarmen lyder eller slumrefunktionen er aktiv, kan skærmens lysstyrke ikke ændres.

## Generelle oplysninger

### Om batteriet som en backup-strømkilde

Denne enhed indeholder et CR2032-batteri som backup-strømkilde, så uret og alarmen kan fungere under en strømafbrydelse. (No Power No Problem-system)



### Ved udskiftning af batteriet

Når batteriet er afladet, vises der "☼" på skærmen.

Hvis der forekommer af en strømafbrydelse, mens batteriet er afladet, slettes den aktuelle tid og alarm.

#### Bemærkning til kunder i Europa

- Uret er forudindstillet fra fabrikken, og dets hukommelse får strøm fra det præinstallerede Sony CR2032-batteri. Hvis "0:00" blinker på skærmen, når enheden tilsluttes lysnettet første gang, kan batteriet være afladet. I en sådan situation skal du kontakte en Sony-forhandler. Det præindstillerede CR2032-batteri betragtes som en del af produktet og er omfattet af garantien. Det kræves, at du viser "Bemærkning til kunder i Europa" (i denne anvisning) til en Sony-forhandler med henblik på at validere garantien for dette produkt.

### Udskiftning af backup-batteriet

- Lad stikket sidde i stikkontakten, og fjern batteriholderen i bunden af enheden ved at trække tappen opad. (Se figur **A**-**①**).
- Indsæt et nyt batteri i batteriholderen med **+**-siden opad. Hvis du vil fjerne batteriet fra batteriholderen, skal du trykke det ud fra siden, der er mærket **PUSH**. (Se figur **A**-**②**).
- Sæt batteriholderen tilbage i enheden ved at lade den følge rillen, og tryk oven på den, indtil der lyder et klik. (Se figur **A**-**③**). Tappen låser batterirummet.
- Tryk på **RADIO** for at fjerne "☼" fra skærmen.

#### Bemærkninger

- Når du udskifter batteriet, skal du ikke trække stikket ud af stikkontakten. Hvis du gør det, slettes den aktuelle dato, den aktuelle tid og alarmen.
- Hvis enheden skal efterlades uden strøm i længere tid, skal du fjerne batteriet for at undgå eventuel beskadigelse som følge af batterilækage eller korrosion.

## Fejlfinding

Kontakt nærmeste Sony-forhandler, hvis et problem fortsætter, efter du har udført følgende kontroller.

**Uret blinker med "0:00" efter en strømafbrydelse.**

- Batteriet er afladet. Fjern det gamle batteri, og indsæt et nyt.

**Utilfredsstillende modtagelse**

- Træk FM-trådentennen helt ud for at øge modtagelsens følsomhed.

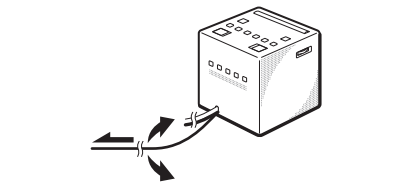

- Drej enheden vandret for at opnå optimal modtagelse. Der er indbygget en AM-ferritantenne i enheden.

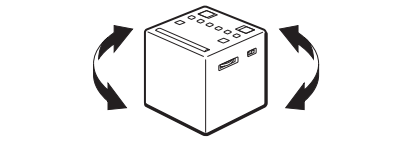

- Betjen ikke enheden over et stålskrivebord eller en metaloverflade, da det kan give interferens.

**Radioen eller summeralarmen lyder ikke på det forudindstillede tidspunkt.**

- Kontroller, at der vises "A" eller "B" på skærmen.

**Radioalarmen aktiveres, men der udsendes ingen lyd på det forudindstillede alarmtidspunkt.**

- Reguler lydstyrken ved brug af **VOLUME +/-**.

**Når sommertiden starter, skifter uret ikke automatisk til sommertid.**

- Sørg for, at uret er indstillet korrekt.
- Når der vises "Aut → On" på skærmen, efter at du har trykket på og holdt **DST** nede i mere end 3 sekunder, bliver den automatiske DST/sommertidsfunktion aktiv.

## Specifikationer

#### Tidsvisning

24-timers system

#### Frekvensområde

Bånd	Frekvens
FM	87,5 MHz-108 MHz
AM	531 kHz-1.602 kHz

#### Mellemfrekvens

FM: 128 kHz  
AM: 45 kHz

#### Højtaler

Ca. 6,6 cm dia, 8 Ω

#### Udgangseffekt

115 mW (ved 10 % harmonisk forvrængning)

#### Strømkraft

230 V vekselstrøm, 50 Hz  
Til strømb-backup: 3 V DC, et CR2032-batteri

#### Mål

Ca. 101 mm × 102 mm × 101 mm (b/h/d) inklusiv fremstikkende dele og kontroller

#### Vægt

Ca. 490 g inklusive CR2032-batteri

Design og specifikationer kan ændres uden varsel.



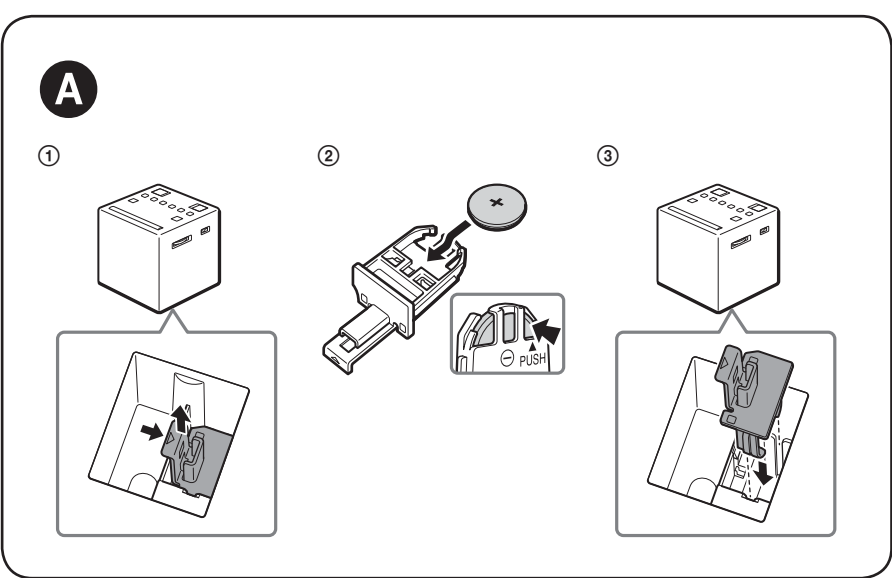
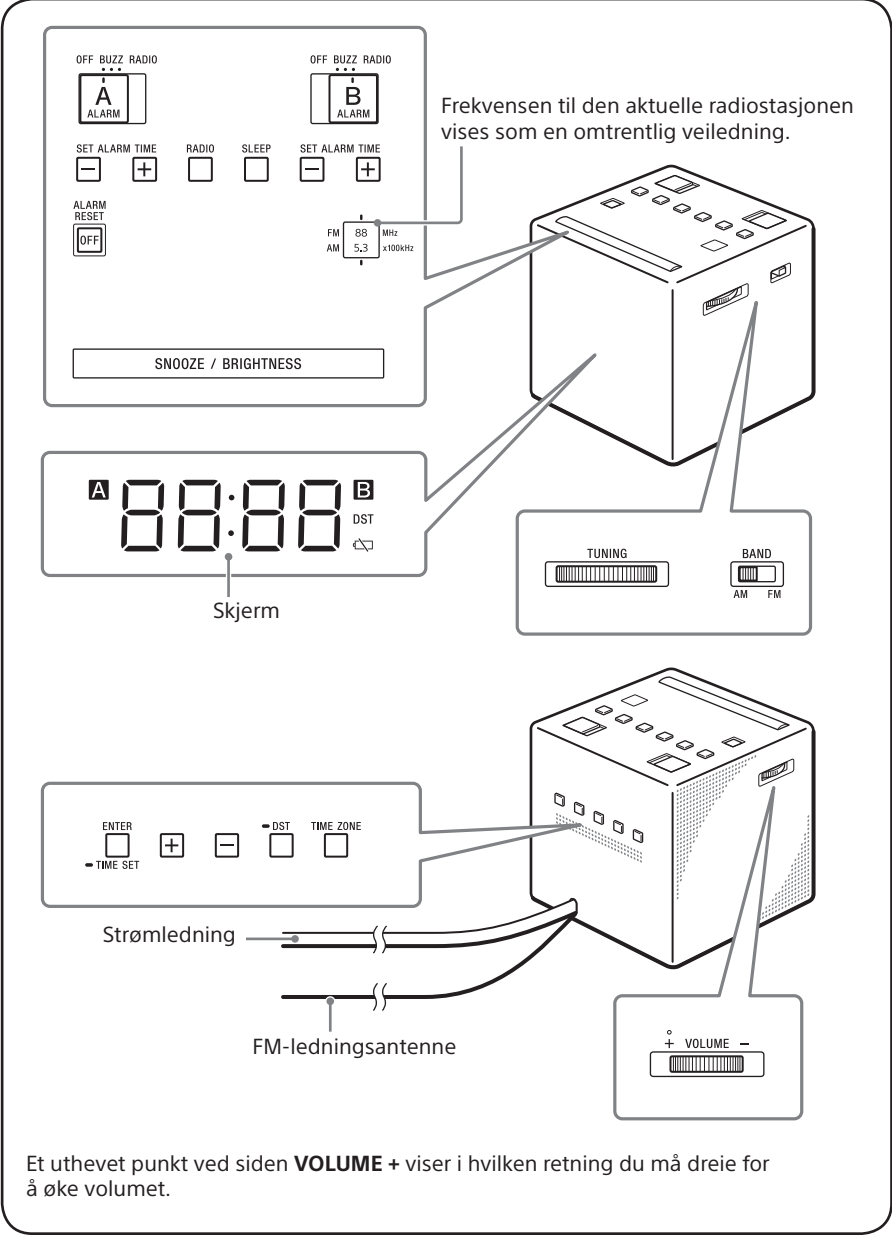

## Norsk

Les denne veiledningen nøye før du bruker enheten, og ta vare på den for fremtidig bruk.

<p><b>For kunder i Europa</b>  Registrer deg her og få gratis oppdateringer:  www.sony-europe.com/myproducts</p>
--

## ADVARSEL

For å redusere risikoen for brann må du ikke dekke til ventilasjonsåpningen på apparatet med aviser, duker, gardiner e.l. Ikke plasser tente stearinlys på apparatet.

For å redusere risikoen for brann eller elektrisk sjokk må du ikke utsette apparatet for drypping eller spruting, og ikke plassere væskefylte objekter, for eksempel vaser, på apparatet.

Ikke plasser apparatet på et trangt sted, for eksempel på en bokhylle eller i et innebygd kabinet.

Ikke utsett batteriene eller apparatet (når batteriene er satt i) for ekstrem varme, for eksempel direkte sollys, ild eller lignende.

Ettersom støpselet brukes til å koble enheten fra strømmen, bør du koble enheten til et lett tilgjengelig strømuttak. Hvis du legger merke til noe unormalt i enheten, må du straks trekke ut støpslet fra strømuttaket.

Enheten er ikke koblet fra strømmen så lenge den er koblet til strømuttaket, selv om selve enheten er slått av.

Navneplaten og viktig sikkerhetsinformasjon finnes på undersiden av enheten.

### FORSIKTIG

Fare for eksplosjon hvis batteriet byttes på feil måte. Bytt bare med samme type.

- ⚠

Dette symbolet skal varsle brukeren om at det finnes viktige instruksjoner for bruk og vedlikehold (service) i dokumentasjonen som følger med enheten.

Dette produktet er produsert av eller på vegne av Sony Corporation, 1-7-1 Konan Minato-ku Tokyo, 108-0075 Japan. Forespørsler som er knyttet til om produktet er i samsvar med EU-lovgivningen skal rettes til den autoriserte representanten, Sony Deutschland GmbH, Hedelfinger Strasse 61, 70327 Stuttgart, Tyskland. For spørsmål som gjelder service og garanti, henvises det til adressene som er angitt i de egne service- og garantidokumentene.

## MERKNADER OM LITIUMBATTERIET

- Kast brukte batterier straks. Sørg for at litiumbatteriet oppbevares utilgjengelig for barn. Hvis batteriet skulle svelges ved et uhell, må lege oppsøkes umiddelbart.
- Tørk batteriet med en tørr klut for å sørge for god kontakt.
- Legg merke til hvilken vei du skal plassere polene på batteriet.
- Ikke bruk en metallpinsett til å holde batteriet. Det kan føre til kortslutning.
- Ikke utsett batteriet for ekstrem varme, for eksempel direkte sollys, ild eller lignende.

**Hvis du har spørsmål eller problemer vedrørende enheten, kan du ta kontakt med den nærmeste Sony-forhandleren.**

## NO POWER NO PROBLEM™

## Komme i gang

## Koble til en strømkilde

Sett strømledningen i et strømuttak. Gjeldende CET-tid (sentraleuropeisk tid) vises på skjermen. (Datoen og klokkeslettet er forhåndsinnstilt på enheten ved levering fra fabrikk, og den får strøm fra reservebatteriet.)

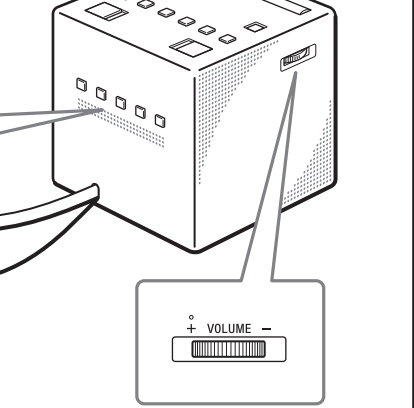

Et uthevet punkt ved siden **VOLUME +** viser i hvilken retning du må dreie for å øke volumet.

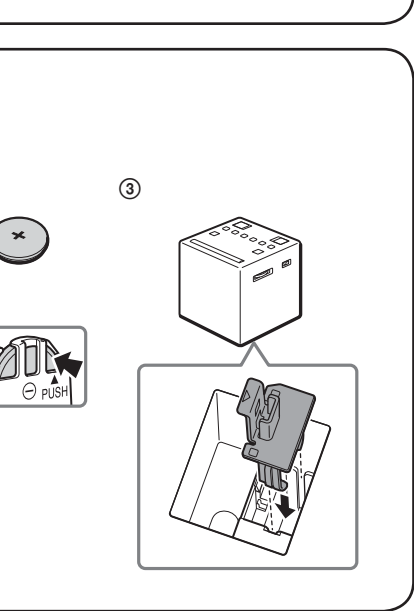

## NO POWER NO PROBLEM™

Les denne veiledningen nøye før du bruker enheten, og ta vare på den for fremtidig bruk.

<p><b>For kunder i Europa</b>  Registrer deg her og få gratis oppdateringer:  www.sony-europe.com/myproducts</p>
--

## ADVARSEL

For å redusere risikoen for brann må du ikke dekke til ventilasjonsåpningen på apparatet med aviser, duker, gardiner e.l. Ikke plasser tente stearinlys på apparatet.

For å redusere risikoen for brann eller elektrisk sjokk må du ikke utsette apparatet for drypping eller spruting, og ikke plassere væskefylte objekter, for eksempel vaser, på apparatet.

Ikke plasser apparatet på et trangt sted, for eksempel på en bokhylle eller i et innebygd kabinet.

Ikke utsett batteriene eller apparatet (når batteriene er satt i) for ekstrem varme, for eksempel direkte sollys, ild eller lignende.

Ettersom støpselet brukes til å koble enheten fra strømmen, bør du koble enheten til et lett tilgjengelig strømuttak. Hvis du legger merke til noe unormalt i enheten, må du straks trekke ut støpslet fra strømuttaket.

Enheten er ikke koblet fra strømmen så lenge den er koblet til strømuttaket, selv om selve enheten er slått av.

Navneplaten og viktig sikkerhetsinformasjon finnes på undersiden av enheten.

## FORSIKTIG

- ⚠

Dette symbolet skal varsle brukeren om at det finnes viktige instruksjoner for bruk og vedlikehold (service) i dokumentasjonen som følger med enheten.

## Merknad for lisens og varemerke

No Power No Problem™ er et varemerke som tilhører Sony Corporation.

## Forsiktighetsregler

- Bruk enheten med strømkildene som er spesifisert i "Spesifikasjoner".
- Hvis du vil koble fra strømledningen, må du passe på at du trekker i selve støpslet, og ikke i ledningen.
- Ikke plasser enheten i nærheten av varmekilder som for eksempel radiatorer og luftkanaler, eller på steder med direkte sollys, mye støv, mekaniske vibrasjoner eller støt.
- Sørg for tilstrekkelig luft sirkulasjon rundt enheten for å forhindre intern oppheting. Ikke plasser enheten på myke underlag (for eksempel en matte eller et teppe) eller i nærheten av materialer (for eksempel gardiner) som kan blokkere ventilasjonsåpningene.
- Hvis en tung gjenstand eller væske skulle havne på enheten, må du koble fra enheten og la kvalifisert personell kontrollere den før du bruker den igjen.
- Bruk en myk, tørr klut til rengjøring av utsiden av enheten. Ikke bruk noen form for løsemidler, som for eksempel alkohol eller rensbensin, da disse kan skade overflaten.
- Ikke koble antenneledningen til en ekstern antenne.

## MERKNADER OM LITIUMBATTERIET

- Kast brukte batterier straks. Sørg for at litiumbatteriet oppbevares utilgjengelig for barn. Hvis batteriet skulle svelges ved et uhell, må lege oppsøkes umiddelbart.
- Tørk batteriet med en tørr klut for å sørge for god kontakt.
- Legg merke til hvilken vei du skal plassere polene på batteriet.
- Ikke bruk en metallpinsett til å holde batteriet. Det kan føre til kortslutning.
- Ikke utsett batteriet for ekstrem varme, for eksempel direkte sollys, ild eller lignende.

**Hvis du har spørsmål eller problemer vedrørende enheten, kan du ta kontakt med den nærmeste Sony-forhandleren.**

## NO POWER NO PROBLEM™

## Komme i gang

## Koble til en strømkilde

Sett strømledningen i et strømuttak. Gjeldende CET-tid (sentraleuropeisk tid) vises på skjermen. (Datoen og klokkeslettet er forhåndsinnstilt på enheten ved levering fra fabrikk, og den får strøm fra reservebatteriet.)

## Stille inn klokken for første gang

Det eneste du trenger å gjøre for å stille inn klokken for første gang, er å velge tidssone. Hvis du bor i et område der sentraleuropeisk tid brukes, trenger du ikke å endre områdeinnstillingen.

- Trykk på **TIME ZONE**. Områdenummer "1" vises på skjermen.
- Trykk på **TIME ZONE** gjentatte ganger for å velge et av følgende tall:

Områdenummer	Tidssone
0	Vesteuropeisk tid
1	Sentraleuropeisk tid (standardinnstilling)
2	Østeuropeisk tid

Klokken går over til å vise gjeldende tid i den valgte tidssonen om omtrent fire sekunder.

**Hvis du bor i et land eller område utenfor disse tidssonene**

Se "Stille inn klokken manuelt" om hvordan du angir riktig klokkeslett.

### Merk

- Det kan hende klokken viser feil ved levering og den aller første gangen enheten brukes. Se i så fall "Stille inn klokken manuelt" om hvordan du angir riktig klokkeslett.

## Om automatisk DST/sommertidsjustering

Denne enheten går automatisk over til sommertid. "DST" vises automatisk på skjermen når sommertiden begynner, og slukkes igjen når sommertiden er over. Overgangen til og fra sommertid er basert på GMT (Greenwich Mean Time).

- Sommertid begynner kl. 01.00 natt til den siste søndagen i mars.
- Normaltid begynner kl. 02.00 natt til den siste søndagen i oktober.

### Merk

- Overgangen til og fra sommertid og tilsvarende datoer og klokkeslett for start/slutt er avhengig av omstendighetene og lovene i ulike land/områder. Hvis dette forstyrrer ønsket justering, kan du avbryte automatisk DST/sommertidsjustering og stille inn klokken manuelt i stedet. Kunder som bor i land eller områder som ikke bruker sommertid, bør deaktivere automatisk DST/sommertidsjustering før de begynner å bruke enheten.

### Slik deaktiverer du automatisk DST/sommertidsjustering

Automatisk DST/sommertidsjustering kan deaktiveres.

Hold inne **DST** i minst tre sekunder mens klokken vises.

Det høres et pip, og "Aut → OFF" kommer opp på skjermen for å vise at automatisk DST/sommertidsjustering er deaktivert. Deretter vises klokken igjen.

**Slik aktiverer du automatisk DST/sommertidsjustering igjen**

Hold inne **DST** i minst tre sekunder. Det høres et pip, og "Aut → On" kommer opppå skjermen for å vise at automatisk DST/sommertidsjustering er aktivert. Deretter vises klokken igjen.

## Betjening

## Stille inn klokken manuelt

Hvis du vil stille inn klokken manuelt, gjør du slik:

- Hold inne **ENTER/TIME SET** i minst to sekunder. Det høres et pip, og de to siste sifrene i årstallet begynner å blinke.
- Trykk på + eller – gjentatte ganger for å velge årstall, og trykk deretter på **ENTER/TIME SET**.
- Gjenta trinn **2** for å stille inn måned, dag og klokkeslett. Når du har stilt inn klokken, høres det to korte pip, og deretter begynner sekundene å stige fra null.

### Merk

- Hvis du ikke trykker på noen knapp på omtrent ett minutt mens klokken stilles inn, avsluttes klokkeinnstillingsmodusen.

## Når sommertid begynner eller slutter mens automatisk DST/sommertidsjustering er slått av

Still inn klokken manuelt hvis automatisk DST/sommertidsjustering er deaktivert.

## Høre på radio

- Trykk på **RADIO** for å slå på radioen.
- Still inn **BAND** til ønsket bånd (**AM** eller **FM**).
- Still inn på ønsket stasjon med **TUNING**.
- Juster volumet med **VOLUME +/-**. Trykk på **ALARM RESET/OFF** for å slå av radioen.

## Stille inn alarmen

Med denne enheten er det mulig å stille inn to alarmprogrammer (**ALARM A** og **ALARM B**). Alarmtidspunktet kan stilles inn for hvert program, og alarmlyden kan velges fra **RADIO** (radio) eller **BUZZ** (lydsignal).

**Før du stiller inn alarmen**

- Husk å stille inn klokken. (Se "Stille inn klokken manuelt".)
- Hvis du vil stille inn radioalarmen, må du først stille inn på en stasjon og justere volumet. (Se "Høre på radio".)

### Slik stiller du inn alarmen

- Still inn **ALARM A** (eller **B**) til ønsket alarmlyd (**RADIO** eller **BUZZ**).

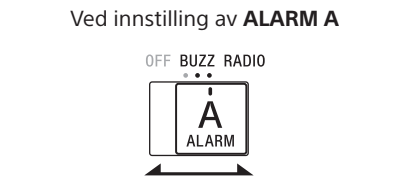

Alarmtidspunktet vises i noen sekunder, og deretter vises "A" (eller "B") på skjermen. (Det vises ikke når bryteren er stillt inn til **OFF**.)

- Trykk på **SET ALARM TIME +** eller – gjentatte ganger for å stille inn ønsket tidspunkt mens alarmtidspunktet vises på skjermen.

"A" (eller "B") blinker på skjermen mens du angir alarmtidspunktet. Når innstillingen av alarmtidspunktet er fullført, går enheten tilbake til å vise klokken etter noen sekunder, og "A" (eller "B") skifter fra å blinke til å vises konstant. På det innstilte tidspunktet slås radioen på, eller lydsignalet stiger gradvis i volum. ("A" (eller "B") blinker på skjermen.)

### Slik stopper du alarmen

Trykk på **ALARM RESET/OFF** for å slå av alarmen.

Alarmen starter igjen til samme tidspunkt neste dag.

### Slik slumrer du i noen minutter til

Trykk på **SNOOZE/BRIGHTNESS**.

Lydes slås av, men slås automatisk på igjen etter omtrent ti minutter. Hver gang du trykker på **SNOOZE/BRIGHTNESS**, endres slumretiden slik:

10	→	20	→	30	→	40	→	50	→	60
----	---	----	---	----	---	----	---	----	---	----

Slumretiden vises på skjermen i omtrent fire sekunder, og deretter vises klokken igjen. ("A" (eller "B") blinker på skjermen.)

### Slik deaktiverer du alarmen

Still inn **ALARM A** (eller **B**) til **OFF**. "A" (eller "B") forsvinner fra skjermen.

### Merknader

- Innstillingen av alarmtidspunktet kan ikke endres hvis **ALARM A** (eller **B**) er stilt inn til **OFF**. Hvis du trykker på **SET ALARM TIME +** eller –, vises "OFF" på skjermen i omtrent et halvt sekund.
- Hvis den andre alarmen starter mens du hører den første alarmen (eller slumrefunksjonen er aktiv), har den andre alarmen prioritet.
- ENTER/TIME SET, DST** og **TIME ZONE** er utlignegelige mens alarmen høres eller slumrefunksjonen er aktivert.
- Hvis samme alarmtidspunkt er stilt inn for både **ALARM A** og **ALARM B**, har **ALARM A** prioritet.
- Hvis du ikke betjener enheten mens alarmen høres, stopper alarmen etter omtrent 60 minutter.
- Alarmfunksjonen fungerer som normalt også på den første og siste dagen av sommertidsperioden. Hvis automatisk DST/sommertidsjustering er innstilt og alarmen er innstilt til et tidspunkt som ignoreres når sommertid starter, starter ikke alarmen. Hvis alarmen er innstilt på et tidspunkt som overlapper avslutningen av sommertiden, starter alarmen to ganger.

### Merknader om alarmen ved strøbrudd

Hvis det oppstår strøbrudd, fungerer alarmen til batteriet er helt utladet. Enkelte funksjoner påvirkes på følgende måte:

- Det vises ikke noe på skjermen.
- Hvis alarmlyden er stilt inn til **RADIO**, endres den automatisk til **BUZZ**.
- Hvis strømmen kommer tilbake mens alarmen høres, fortsetter alarmlyden kontinuerlig i omtrent 60 minutter.
- Alarmen høres i omtrent ett minutt, stopper midlertidig og starter igjen etter omtrent fem minutter hvis du verken trykker på **SNOOZE/BRIGHTNESS** eller **ALARM RESET/OFF** mens alarmen høres.
- Hvis alarmen starter og stopper (enten automatisk etter ett minutt eller ved å trykke på **SNOOZE/BRIGHTNESS**) fem ganger, nullstilles alarmen automatisk i tilfelle strøbrudd. Alarmen høres i 30 minutter etter at strømmen er tilbake hvis den kommer tilbake innen 60 minutter fra alarmtidspunktet.
- Hvis du trykker på **SNOOZE/BRIGHTNESS** mens alarmen høres, innstilles slumretiden til ti minutter. Under strøbrudd er det ikke mulig å stille inn slumretiden til mer enn ti minutter.
- Hvis "☁" vises på skjermen, starter ikke alarmen ved strøbrudd. Bytt batteri hvis "☁" vises.

## Stille inn innsovningstimeren

Du kan sovne til lyden av radioen ved bruk av innsovningstimeren, som slår av radioen automatisk etter en forhåndsinnstilt varighet.

Trykk på **SLEEP**.

Radioen slås på. Hver gang du trykker på **SLEEP**, endres varigheten (i minutter) slik:

90	→	60	→	30	→	15
----	---	----	---	----	---	----

Radioen spiller i den angitte varigheten, og så slås den av. Hvis du vil deaktivere innsovningstimeren, trykker du på **SLEEP** gjentatte ganger for å stille inn innsovningstimeren til "OFF".

### Slik slår du av radioen før det forhåndsinnstilte tidspunktet

Trykk på **ALARM RESET/OFF**.

### Slik bruker du både innsovningstimeren og alarmen

Du kan sovne til radioen og vekkes av radioen eller alarmen på det forhåndsinnstilte tidspunktet.

Still først inn alarmen og deretter innsovningstimeren.

### Merk

- Hvis alarmen er innstilt til å starte mens innsovningstimeren fortsatt er aktiv, deaktiveres innsovningstimeren automatisk når alarmen starter.

## Stille inn skjermens lysstyrke

Det finnes tre ulike lysstyrkenivåer.

Trykk på **SNOOZE/BRIGHTNESS**.

Hver gang du trykker på **SNOOZE/BRIGHTNESS**, endres lysstyrken til skjermen slik:

High (default)	→	Middle	→	Low
----------------	---	--------	---	-----

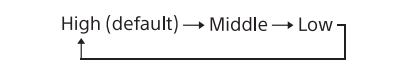

### Merk

- Du kan ikke endre lysstyrken til skjermen når alarmen starter eller slumrefunksjonen er aktiv.

## Generell informasjon

## Om batteriet som brukes som reservestromkilde

Denne enheten inneholder et CR2032-batteri som reservestromkilde for å drive klokken og alarmen ved strøbrudd. (No Power No Problem-system)



## Når må batteriet byttes ut?

Når batteriet er tomt, vises "☁" på skjermen. Hvis det oppstår strøbrudd når batteriet er utladet, slettes gjeldende klokkeslett og alarmen.

### Merknad for kunder i Europa

- Klokken er forhåndsinnstilt fra fabrikk, og minnet får strøm fra det forhåndsinstallerte Sony CR2032-batteriet. Hvis "0:00" blinker på skjermen når enheten kobles til et strømuttak for første gang, kan det hende at batteriet er utladet. Ta i så fall kontakt med en Sony-forhandler. Det forhåndsinstallerte CR2032-batteriet betraktes som en del av produktet, og omfattes av garantien. Du må vise "Merknad for kunder i Europa" (i denne bruksanvisningen) til en Sony-forhandler for å bekrefte garantien for dette produktet.

### Bytte ut reservebatteriet

- Sørg for at støpselet er koblet til strømuttaket, og ta ut batteriholderen på undersiden av enheten ved å dra den opp mens du skyver tappen. (Se fig. ➊-➋.)

- Sett inn et nytt batteri i batterirommet med ⚡-siden opp. Hvis du vil fjerne batteriet fra batterirommet, skyver du det ut fra den siden som er merket med **PUSH**. (Se fig. ➌-➍.)

- Sett batterirommet tilbake i enheten ved å la det følge sporet, og trykk det ovenfra til det klikker på plass. (Se fig. ➎-➏.) Tappen låser batterirommet.

- Trykk på **RADIO** for å fjerne "☁" fra skjermen.

### Merknader

- Ikke dra ut støpselet fra strømuttaket når du bytter batteri. Da nullstilles innstillingene for dato, klokkeslett og alarm.
- Hvis enheten er frakoblet over lengre tid, bør du ta ut batteriet for å unngå skade på grunn av batterilekkasje og korrosjon.

## Feilsøking

Hvis et problem vedvarer etter at du har utført følgende undersøkelser, kan du ta kontakt med den nærmeste Sony-forhandleren.

### Klokken blinker "0:00" etter et strøbrudd

- Batteriet er utladet. Ta ut det gamle batteriet og sett inn et nytt.

### Dårlig mottak

- Dra ut FM-ledningsantennen til den er helt utstrakt for å øke mottaksfølsomheten.

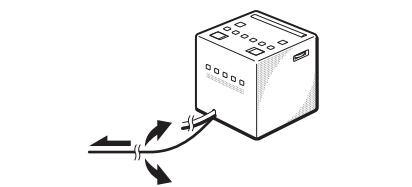

- Roter enheten horisontalt for å få best mulig signalmottak. Radioen er utstyrt med en integrert AM-ferritantenne.



- Ikke bruk enheten på et skrivebord i stål eller en annen metalloverflate siden dette kan føre til forstyrrelser.

### Radioen eller alarmen høres ikke på det forhåndsinnstilte tidspunktet.

- Kontroller at "A" eller "B" vises på skjermen.

### Radioalarmen er aktivert, men det høres ingen lyd på det forhåndsinnstilte alarmtidspunktet.

- Juster volumet med **VOLUME +/-**.

### Klokken går ikke automatisk over til sommertid når sommertiden begynner.

- Kontroller at du har stilt inn klokken riktig.
- Når "Aut → On" vises på skjermen når du holder inne **DST** i mer enn tre sekunder, aktiveres automatisk DST/sommertidsjustering.

## Spesifikasjoner

### Tidsvisning