

SONY®

Snabbstartguide

NW-ZX2



Om bruksanvisningarna

Om du vill ha detaljerad information om WALKMAN® läser du i hjälpguiden på internet.



http://rd1.sony.net/help/dmp/nwzx2/h_ww/

Det kostar inget att bläddra i den men din tjänstleverantör kan eventuellt debitera en kommunikationsavgift enligt avtal.

Se avsnittet Så här installerar och läser du hjälpguiden i den här bruksanvisningen när det gäller grundläggande funktioner, kundsupportens webbadress och viktig information.

Innehåll

Kontrollera delarna i förpackningen.

- Walkman (1)
- USB-kabel (1)
- Skinnfodral (1)
- Utfyllnadsbricka (1)
- Snabbstartguide (denna bruksanvisning)

Hörlurar och microSD-kort medföljer inte Walkman.

Om fodralet i äkta skinn

- Den här produkten är tillverkad av äkta skinn. Till skillnad från konstskinn kan äkta skinn ha repor, veck och ädermärken på ytan. Varje fodral har ett unikt utseende och en unik färg.
- Om du virar hörlurssladden runt skinnfodralet vid förvaring kan hörlurssladden lämna märken eftersom skinnets är mjukt.
- När du använder rengöringsmedel ska du läsa anvisningarna noga och pröva på ett område som inte syns så väl först.
- Använd inte någon typ av lösningsmedel som alkohol eller thinner för rengöring. Det leder till urblekning, formförändring eller försämring vilket kan skada skinnfodralet.
- Fukt, som regn eller svett, och friktion kan orsaka missfärgning eller göra att fodralet färgar av sig på kläder osv.
- Förvara inte skinnfodralet på platser som är utsatta för direkt solljus (t.ex. i bilen), extremt höga eller låga temperaturer, hög luftfuktighet eller damm.
- Var försiktig så att din Walkman inte kommer i kontakt med knappen på skinnfodralet när du stoppar in eller tar ut den ur fodralet. Din Walkman kan då repas.

Delar och kontroller

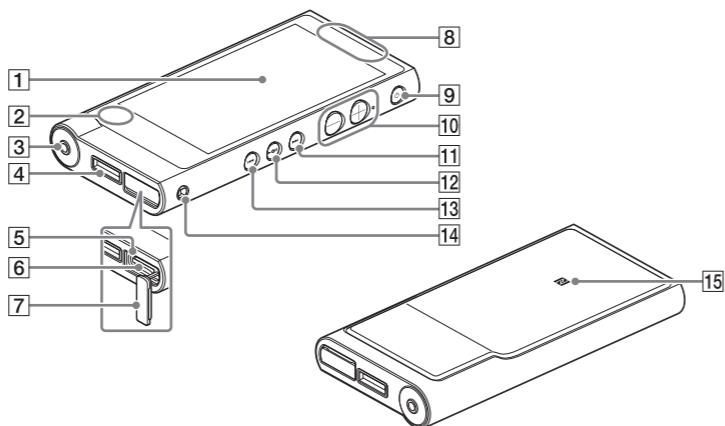

1 Skärm (pekskärm)

Tryck på ikoner, alternativ osv. på skärmen för att styra din Walkman.

2 Inbyggd mikrofon

3 Hörlursuttag

Tryck in hörlurskontakten helt. Om hörlurarna inte är ordentligt anslutna försämrar ljudet från dem. Inget ljud matas ut från de hörlurar som är anslutna till hörlursuttaget när en Bluetooth-anslutning är aktiv. Avsluta Bluetooth-anslutningen.

4 WM-PORT-uttag

Anslut USB-kabeln (medföljer) eller andra tillbehör som har stöd för WM-PORT (medföljer inte).

5 Åtkomstlampa

Åtkomstlampan sitter under microSD-kortplatsens skydd.

6 microSD-kortplats

microSD-kortplatsen finns under microSD-kortplatsens skydd. Öppna skyddet innan du sätter in ett microSD-kort (medföljer inte). Sätt in ett microSD-kort tills det klickar på plats för att utöka det tillgängliga minnet på din Walkman.

7 microSD-kortplatsens skydd

8 Inbyggd antenn

Wi-Fi-, Bluetooth- och GPS-antennerna är inbyggda.

9 (på/av)/skärmlåsknapp

Tryck för att slå på strömmen. Håll intryckt för att stänga av strömmen. Tryck för att slå på eller stänga av skärmen. Din Walkman återställs om du håller -knappen intryckt i cirka åtta sekunder.

10 Plusknapp och minusknapp för volymen

Tryck på + om du vill höja volymen och på – om du vill sänka volymen. Det finns en upphöjd punkt bredvid plusknappen. Den underlättar användningen av knapparna.

11 -knappen (nästa)

Hoppa till nästa låt, nästa kapitel i en video eller fem minuter senare i en scen. Om du håller knappen intryckt snabbspolas låtar eller videor framåt.

12 -knapp (spela upp/pausa)

Spela upp eller pausa låtar och videor.

Det finns en upphöjd punkt på knappen. Den underlättar användningen av knapparna.

13 -knapp (föregående)

Hoppa till föregående (eller nuvarande) låt, föregående kapitel i en video eller en scen som spelades upp för fem minuter sedan. Om du håller knappen intryckt snabbspolas låtar eller videor bakåt.

14 Hål för rem

Hålet används för att fästa en rem (medföljer inte).

15 N-märke

Vidrar det här märket med en Bluetooth-ljudenhet som har NFC-funktionen.

Om volymanvändning (endast för länder/områden som uppfyller de europeiska direktiven)

Ett larm (en ljudsignal)* och en varning [Check the volume level] är avsedda att skydda öronen när du höjer volyminställningen över en viss nivå första gången. Du kan ta bort larmet och varningen genom att trycka på [OK] i varningsdialogrutan.

* Larmet (ljudsignalen) hörs inte när du ansluter en Bluetooth-ljudenhet.

Obs!

- Du kan höja volymen över den specifika nivån när du har stängt av larmet och varningen.
- Efter den första varningen upprepas larmet och varningen om att volymen är inställd över den specifika nivån var 20:e timme. När det inträffar ändras volymen automatiskt till den första inställningen.
- Om volymen ställs in över den specifika nivån och du stänger av din Walkman återgår volymen automatiskt till den specifika nivån.

Ursprungliga inställningar

1 Använd den medföljande USB-kabeln för att ansluta din Walkman till en påslagen dator och ladda Walkman.

Walkman slås på.

Obs!

- Om en stor batterisymbol visas när du laddar Walkman är den återstående laddningen fortfarande för låg för att Walkman ska kunna fungera. Walkman startas automatiskt när den har laddats i cirka tio minuter.
- Det tar cirka 4,5 timmar att ladda batteriet helt.
- Förhindra att batteriet slits ut genom att ladda det minst en gång per halvår eller år.



2 Om skärmen för USB-anslutning visas trycker du på för att stänga skärmen och fortsätta till de ursprungliga inställningarna.

Skärmen för språkval* visas.

* Beroende på var du har köpt din Walkman kanske skärmen för språkval inte visas.

3 Välj det språk du vill visa slutanvändaravtalet på.

4 Försäkra dig om att du är införstådd med alla villkor i slutanvändaravtalet och tryck på [Agree].

Skärmen med de första inställningarna visas.

5 Tryck på 1.



Skärmarna och bilderna som visas är endast för referens och kan skilja sig från den faktiska produkten eller skärmen.

6 Välj språk.

7 Tryck på 2 för att börja använda Walkman.



8 Ställ in Wi-Fi-anslutning, Google™-konto och datum/tid osv. genom att följa anvisningarna på skärmen.

Tips

- Wi-Fi-anslutningen och Google-kontot kan även ställas in senare.

Så här installerar och läser du hjälpguiden

Installera hjälpguiden på datorn. Den innehåller din Walkmans grundläggande funktioner, kundsupportens webbadress och anvisningar om hur du överför innehåll som musik till Walkman.

1 Anslut din Walkman till en påslagen dator.

2 Kontrollera att [USB storage in use] visas på skärmen.

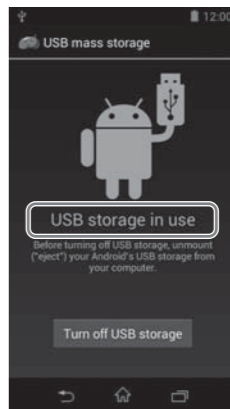

Tips

- Om [USB connected] visas trycker du på [Turn on USB storage].

3 Öppna följande mappar och dubbelklicka på den körbara filen på din Walkman.

- Windows 7 eller tidigare: [Start] – [Dator] – [WALKMAN] – [FOR_WINDOWS] – [Help_Guide_Installer(.exe)].
- Windows 8: [Startskärmen] – [Skrivbord] – [Utforskaren] – [Dator] – [WALKMAN] – [FOR_WINDOWS] – [Help_Guide_Installer(.exe)].
- Windows 8.1: [Skrivbord] – [Utforskaren] – [Den här datorn] – [WALKMAN] – [FOR_WINDOWS] – [Help_Guide_Installer(.exe)].
- Mac: [Finder] – [WALKMAN] – [FOR_MAC] – [Help_Guide_Installer_for_mac].

4 Slutför installationen enligt anvisningarna på skärmen.

5 Läs hjälpguiden genom att dubbelklicka på genvägen eller aliasikonen som har skapats på datorn.



* 4 5 4 5 6 0 8 1 1 * (1)

Slå på/stänga av din Walkman

Stäng av strömmen när du inte ska använda din Walkman under en längre tid.

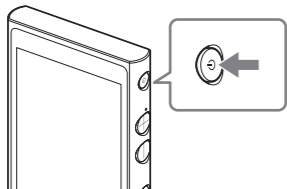

- 1 Tryck på -knappen för att slå på din Walkman. Håll -knappen intryckt för att stänga av din Walkman.

- 2 Tryck på [Power off] – [OK] för att stänga av din Walkman.

Slå på/stänga av skärmen

Skärmen stängs av om inga funktioner används under en viss tidsperiod.

- 1 Tryck på -knappen. Låsskärmen visas.

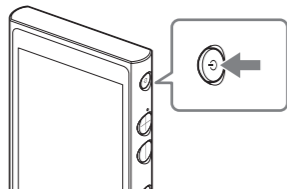

- 2 Dra ut ur cirkeln.

Din Walkman har låsts upp och startskärmen visas. Tryck på -knappen igen för att stänga av skärmen.

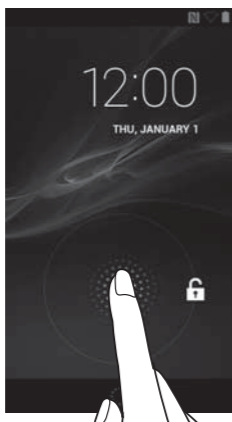

Så här använder du pekskärmen

Skärmen på din Walkman är beröringskänslig. Du kan styra din Walkman med hjälp av fingergester som att trycka lätt, hålla nedtryckt och svepa på skärmen. I hjälpguiden finns detaljerad information.

Trycka lätt



Hålla nedtryckt

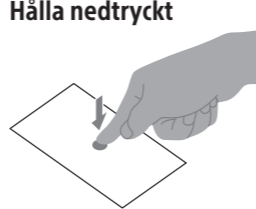

Svepa

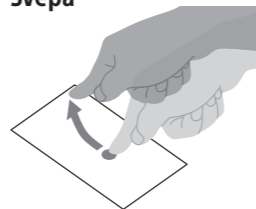

Dra

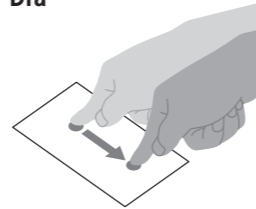

Nypa ihop/föra isär

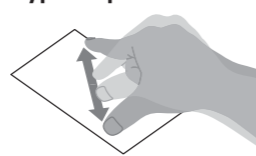

Startskärmen

Visa startskärmen genom att trycka på .



1 Statusfältet

Visar status för din Walkman och meddelanden.

2 Widgeten [Music player]

Spelar upp musik.

3 Genvägar till appar

Startar appar individuellt.

4 Genväg till [Music player]

Spelar upp musikfiler som har överförts via Media Go eller genom att dra och släppa.

5 Genväg till [Sound adjustment]

Startar ljudjusteringsappen.

6 Appar

Visar alla appar och widgetar.

7 Genväg till [Video player]

Startar videospelaren

8 Genväg till [DLNA]

Startar DLNA-appen.

Så här använder du hjälpguiden på din Walkman

När du är ansluten till internet kan du visa den fullständiga versionen av hjälpguiden på webben från din Walkman.

- 1 Tryck på på startskärmen och tryck sedan på [Help Guide].

Felsökning

Pröva de här åtgärderna om din Walkman inte fungerar som förväntat.

- 1 Leta upp problemet i avsnittet **Felsökning i hjälpguiden (HTML-dokument) och pröva förslagen på åtgärder.**
- 2 Anslut din Walkman till datorn för att ladda batteriet.
- 3 Håll -knappen intryckt i cirka åtta sekunder.

| Symptom | Orsak/åtgärd |
|--|--|
| Datorn kan inte identifiera din Walkman. | <ul style="list-style-type: none">• Om batteriet börjar bli urladdat laddar du batteriet.• När du använder din Walkman för första gången eller om du inte har använt den under en längre tid kan det dröja några minuter innan den identifieras av datorn. Kontrollera att datorn identifierar Walkman när den har varit ansluten till datorn i cirka tio minuter.• Kontrollera att USB-kabeln är ordentligt ansluten till datorn.• Använd den medföljande USB-kabeln.• Det kanske inte fungerar att ansluta din Walkman via en USB-hubb. Anslut din Walkman direkt till USB-kontakten på datorn.• Kontrollera att USB-anslutningen inte är avstängd. Dra statusfältet, tryck sedan på [Turn on USB storage] på meddelandepanelen följt av [Turn on USB storage] och sedan [OK].• Om åtgärderna ovan inte löser problemet kan du hålla -knappen intryckt i åtta sekunder för att återställa din Walkman och sedan testa USB-anslutningen igen. |
| Din Walkman är instabil när den är ansluten till datorn. | <ul style="list-style-type: none">• Din Walkman kan vara instabil om du använder en USB-hubb eller USB-förlängningskabel. Anslut din Walkman direkt till datorns USB-port. |
| Din Walkman blir varm. | <ul style="list-style-type: none">• Beroende på hur du använder din Walkman kan den bli varm medan batteriet laddas eller när den utför intensiv databearbetning. Detta är inget fel. |

Specifikationer

Starttid från batteriurladdning

Cirka tio minuter

Temperatur för batterianvändning
5 °C till 35 °C

Försiktighetsåtgärder

Du måste acceptera villkoren i slutanvändaravtalet när du använder din Walkman första gången. Om du vill läsa dem igen senare drar du statusfältet nedåt och trycker på – [SETTINGS] – [About device] – [Legal information] – [Sony EULA].

Information om lagar och varumärken

- Information om lagar, bestämmelser och varumärkesrätt finns i avsnittet med viktig information i den medföljande programvaran. Läs det genom att installera den medföljande programvaran på datorn.
- Google, Android och andra märken är varumärken som tillhör Google Inc.
- Android-roboten har återgivits eller modifierats från verk som framställts och delats av Google och används i enlighet med villkoren i Creative Commons 3.0 Attribution License.

Om hörlurarna

- Undvik att spela upp enheten med hög volym under en längre tid eftersom det kan påverka hörseln.
- Om du lyssnar med hög volym kanske du inte hör omgivande ljud. Undvik att lyssna på enheten i situationer där hörseln är viktig, till exempel när du kör bil eller cyklar.
- Eftersom hörlurarna har en öppen design kan ljudet höras utanför hörlurarna. Tänk på att inte störa de som befinner sig i närheten.

Ägarbevis

Enhetens modell- och serienummer finns angivna på spelarens baksida.

Anteckna dem nedan. Ange dessa nummer om du behöver kontakta din

Sony-återförsäljare angående produkten.

Modellnummer _____

Serienummer _____

Använd inte 5 GHz Wi-Fi-funktionen utomhus.

I vissa länder/områden är det förbjudet att använda den här funktionen.

Utförande och specifikationer kan ändras utan föregående meddelande.