

Unitate centrală AV

Instalare/Conexiuni

RO

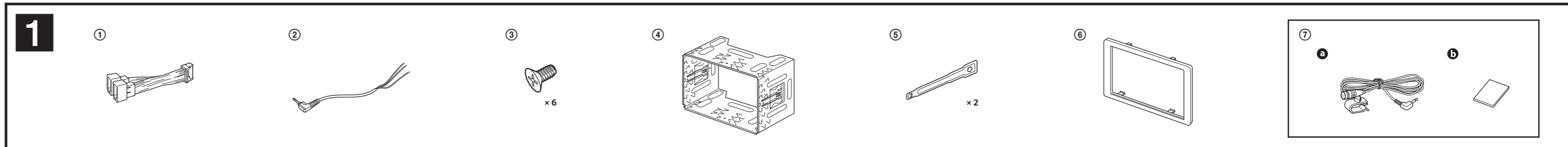

©2014 Sony Corporation

XAV-68BT

Română

Atenție

- Legați toate cablurile de împământare la un punct de împământare comun.
- Această unitate este concepută exclusiv pentru masă (împământare) negativă 12 V c.c.
- Nu dezasamblați sau nu modificați unitatea.
- Nu instalați unitatea în locuri în care poate bloca funcționarea airbagului.
- Nu prindeți cablurile în șuruburi sau în piesele mobile (de exemplu în șinele scaunelor).
- Înainte de conectare, dezactivați contactul pentru a evita scurtcircuitele.
- Conectați cablul de alimentare ① la unitate și la boxe înainte de a-l conecta la conectorul de alimentare auxiliară.
- Pentru siguranța dumneavoastră, nu uitați să izolați cablurile neconectate libere cu bandă izolatoare.
- Nu apăsați pe ecranul LCD în timpul instalării unității.

Note cu privire la cablul de alimentare electrică (galben)

- Atunci când conectați această unitate împreună cu alte componente stereo, amperajul nominal al circuitului din automobil la care este conectată unitatea trebuie să fie mai mare decât suma amperajelor nominale ale siguranțelor fiecărei componente.
- Dacă niciun circuit al automobilului nu are valori nominale suficiente de mari, conectați unitatea direct la baterie.

Listă de piese 1

Supportul ④ este atașat la unitate înainte de expediere. Înainte de a monta unitatea, folosiți cheia de deblocare ⑤ pentru a demonta suportul ④ de pe unitate. Pentru detalii, consultați „Demontarea suportului (4)” de pe verso.

Schema electrică 2

1 Către cablul comutatorului frânei de mână

Poziția de montare a cablului comutatorului frânei de mână variază în funcție de automobil. Pentru detalii, consultați „Conectarea cablului frânei de mână (3)” de pe verso.

2 Către un dispozitiv auxiliar, cum ar fi un media player portabil, o consolă de joc etc. (nefurnizat)

Stat
Puteți folosi un cablu cu pini RCA (nefurnizat) pentru a conecta dispozitive auxiliare.

3 Către terminalul de alimentare +12 V pentru cablul lămpii posterioare a automobilului (doar atunci când conectați camera retrovizoare)

Avertisment

Dacă aveți o antenă (aeriană) electrică fără casetă de conexiuni, conectarea acestei unități cu ajutorul cablului de alimentare furnizat ① poate conduce la deteriorarea antenei (aeriene).

- Note cu privire la cablurile de control și de alimentare**
- Cablul REM OUT (albastru/cu dungi albe) permite alimentarea cu +12 V c.c. atunci când porniți unitatea.
 - Atunci când folosiți un amplificator de putere opțional, conectați cablul REM OUT (albastru/cu dungi albe) sau cablul de alimentare accesoriu (roșu) la AMP REMOTE IN.
 - Dacă automobilul este dotat cu o antenă FM/AM (aeriană) încorporată în lunetă/geamul lateral, conectați cablul REM OUT (albastru/cu dungi albe) sau cablul de alimentare accesoriu (roșu) la terminalul de alimentare al amplificatorului antenei (aeriene) existente. Pentru detalii, contactați distribuitorul.
 - O antenă (aeriană) electrică fără casetă de conexiuni nu poate fi folosită împreună cu această unitate.

Conexiune de păstrare a memoriei
Cât timp este conectat cablul de alimentare galben, circuitul de memorie va fi alimentat continuu chiar dacă ați dezactivat contactul.

- Note cu privire la conectarea boxelor**
- Înainte de conectarea boxelor, opriți unitatea.
 - Folosiți boxe cu o impedanță de 4 - 8 ohmi și capacități corespunzătoare de gestionare a puterii pentru a evita daunele.
 - Nu conectați terminalele boxelor la șasiul automobilului sau nu conectați terminalele boxelor din dreapta la cele ale boxelor din stânga.
 - Nu conectați cablul de masă (împământare) al acestei unități la terminalul negativ (-) al boxelor.
 - Nu încercați să conectați boxele în paralel.
 - Conectați doar boxele pasive. Conectarea boxelor active (cu amplificatoare încorporate) la terminalele boxelor poate conduce la deteriorarea unității.
 - Pentru a evita o defecțiune, nu folosiți cablurile boxelor încorporate instalate în automobil dacă au un cablu negativ (-) comun pentru boxele din dreapta și din stânga.
 - Nu conectați cablurile de boxe ale unității unele la altele.

Note cu privire la conexiune
Pentru a utiliza monitorul pentru scaunele din spate, conectați cablul de comutare a frânei de mână la masă (împământare).

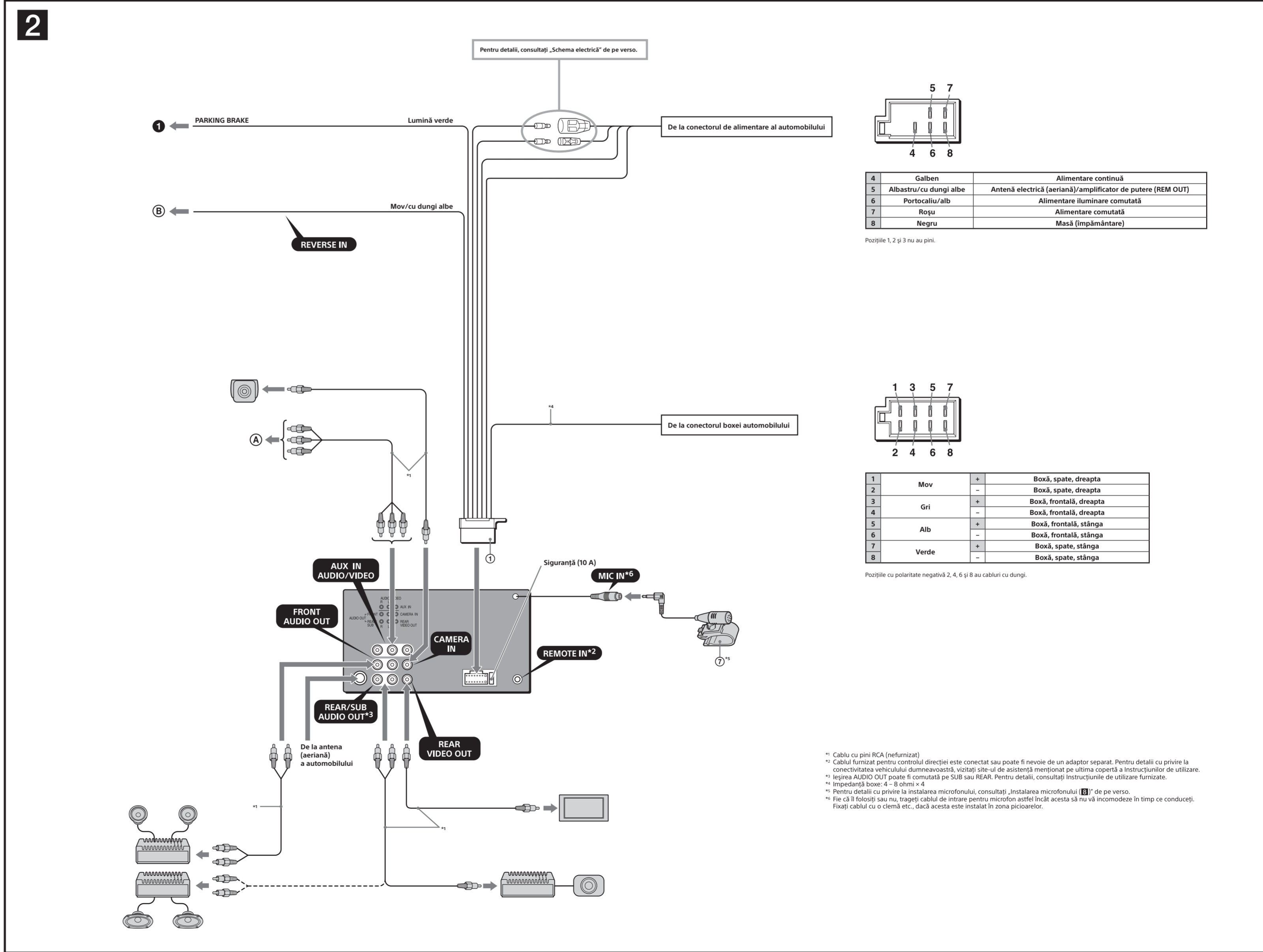

Măsuri de precauție

- Alegeți locul de instalare cu atenție pentru ca unitatea să nu vă incomodeze în timp ce conduceți.
- Evitați să instalați unitatea în zone expuse la praf, mizerie, vibrații excesive sau temperaturi ridicate, cum ar fi cele expuse direct la lumina soarelui sau lângă conductele de încălzire.
- Folosiți doar echipamentele de montare furnizate pentru a instala sigură.

Reglarea unghiului de montare

Reglați unghiul de montare la o valoare mai mică de 45°.

Conectarea cablului frânei de mână

Nu uitați să conectați firul frânei de mână (verde deschis) din cablul de alimentare la cablul de comutare a frânei de mână.

Îndepărtarea suportului

Înainte de a instala unitatea, demontați suportul de pe unitate.

Păstrați cheile de deblocare pentru o utilizare ulterioară, deoarece veți avea nevoie de ele atunci când demontați unitatea din automobil.

Atenție

Manevrați suportul cu grijă pentru a nu vă răni la degete.

1 Deșurubați șuruburile pre-instalate.

2 Introduceți cheile de deblocare în clemele dintre unitate și suport simultan până când se aude un declic.

3 Trageți în jos suportul și ridicați unitatea pentru a le separa.

Montarea unității

5-A Montarea unității cu suportul furnizat

1 Înainte de instalare, asigurați-vă că clemele de pe ambele laturi ale suportului sunt îndoite spre interior 3,5 mm.

2 Poziționați suportul furnizat în interiorul bordului.

3 Îndoiiți ghearele spre exterior pentru o prindere mai bună.

4 Montați unitatea pe suportul furnizat.

Notă

Dacă clemele sunt drepte sau îndoite spre exterior, unitatea nu se va fixa bine și poate ieși afară.

5-B Montarea unității într-un automobil japonez

Puteți instala această unitate în unele mărci de automobile japoneze fără suportul furnizat. În caz contrar, consultați distribuitorul Sony.

Când montați această unitate pe suporturile pre-instalate ale automobilului, folosiți șuruburile furnizate în orificiile adecvate pentru șuruburi în funcție de automobilul dumneavoastră: T pentru TOYOTA, M pentru MITSUBISHI și N pentru NISSAN.

Note

- Pentru a evita o defecțiune, instalați unitatea doar cu ajutorul șuruburilor furnizate.
- Nu supuneți butoanele de pe unitate la forță excesivă.
- Nu apăsați pe ecranul LCD.
- Înainte de montare, asigurați-vă că nu se află nimic pe partea superioară a unității.

Avertisment în cazul în care contactul mașinii nu are poziție ACC

După ce ați dezactivat contactul, nu uitați să țineți apăsat butonul OFF de pe unitate până când se stinge ecranul. În caz contrar, ecranul nu se stinge iar bateria se va descărca.

Butonul de resetare

După instalare și conectare, nu uitați să apăsați butonul de resetare cu un pix etc.

Înlocuirea siguranței

Atunci când înlocuiți siguranța, nu uitați să folosiți o siguranță cu amperajul nominal menționat pe siguranța originală. Dacă se arde siguranța, verificați conexiunea de alimentare și înlocuiți siguranța. Dacă siguranța se arde din nou după înlocuire, poate fi vorba de o defecțiune internă. În astfel de situații, consultați cel mai apropiat distribuitor Sony.

Instalarea microfonului

Pentru a captura vocea în timpul apelurilor în regim „mâini libere”, trebuie să instalați microfonul.

Atenție

- Nu expuneți microfonul la temperaturi și umiditate excesive.
- Este extrem de periculos dacă cablul se înfășoară în jurul coloanei de direcție sau al schimbătorului de viteze. Aveți grijă ca nici cablul, nici alte componente să nu vă încurce în timp ce conduceți.
- Dacă autovehiculul este dotat cu airbaguri sau alte echipamente de amortizare a șocurilor, contactați magazinul de la care ați achiziționat unitatea sau distribuitorul autovehiculului înainte de instalare.

8-A Instalarea pe parasolar

Instalați agrafele (nefurnizate) și ajustați lungimea și poziția cablului astfel încât să nu vă incomodeze în timp ce conduceți.

8-B Instalarea pe bord

Instalați o agrafă (nefurnizată) și ajustați lungimea și poziția cablului astfel încât să nu vă incomodeze în timp ce conduceți.

Note

- Înainte de a atașa banda adezivă dublă, curățați suprafața bordului cu o pânză uscată.
- Reglați unghiul microfonului în poziția corectă.

Schemă electrică

Conectorul de alimentare auxiliară poate diferi în funcție de automobil. Verificați schema conectorului de alimentare auxiliară a automobilului pentru a vă asigura că realizați corect conexiunile. Există trei tipuri de bază (8-A, 8-B, 8-C). Poate fi nevoie să comutați pozițiile firelor roșu și galben ale cablului de alimentare a unității. După conectarea și comutarea corectă a firelor de alimentare, conectați unitatea la sursa de alimentare a autovehiculului. Dacă aveți întrebări și probleme legate de conectarea unității care nu sunt prezentate în aceste instrucțiuni, contactați distribuitorul autovehiculului.

